



ҚАЗАҚСТАН РЕСПУБЛИКАСЫ
«АвтоТрейд-К»
ЖАУАПКЕРШІЛІГІ
ШЕКТЕУЛІ
СЕРІКТЕСТІГІ



РЕСПУБЛИКА КАЗАХСТАН
ТОВАРИЩЕСТВО
С ОГРАНИЧЕННОЙ
ОТВЕТСТВЕННОСТЬЮ
«АвтоТрейд-К»

010000, г.Астана, проспект Республики 58/5
020000, г.Кокшетау, ул.Уалиханова 197Б/2. Автосервисный центр «КАМАЗ»
050031, г.Алматы, ул. Яссауи 62А, здание КосАгроКоммерц

РНН 620200250952, БИН 050240000491
ИИК KZ23998ВТВ0000007238 в СФ АО «ЦеснаБанк» в г.Астана, БИК ТSЕСKZКА, К6е-17

+7 (775) 360-73-33 (Актив)
+7 (771) 119-11-00 (Билайн)
+7 (707) 360-73-33 (Теле-2)
E-mail: info@kamaz.kz

Настоящим, ТОО «АвтоТрейд-К» (официальный дилер заводов ПАО «КАМАЗ», АО «КАМАЗ - Инжиниринг», сертификат №398/40096783-15182) предлагает Вам приобрести следующую технику:



КАМАЗ-6580

Категория каталога	Самосвалы
Экологический класс	Евро-5
Колесная формула	6x4
Грузоподъемность	25,75 тонн
Объем платформы	16 куб.м.
Двигатель	Daimler OM457LA
Мощность	401 л.с.
Коробка передач	ZF 16S2225 TO
Ведущие мосты	Hande 16T
Опции	МКБ, МОБ, ASR, УВЭОС
Отопитель кабины	Eberspacher Airtronic D2 24
Кондиционер	+
Предпусковой подогреватель	+
Обогрев платформы	+
Полог, лестница	+

ТЕХНИЧЕСКИЕ ХАРАКТЕРИСТИКИ

ВЕСОВЫЕ ПАРАМЕТРЫ И НАГРУЗКИ

Грузоподъемность автомобиля, кг	25750
Полная масса а/м, кг	41000
нагрузка на заднюю тележку, кг	32000
нагрузка на переднюю ось, кг	9000
Снаряженная масса, кг	15550
нагрузка на заднюю тележку, кг	9350
нагрузка на переднюю ось, кг	6200

ДВИГАТЕЛЬ

Модель двигателя	Mersedes-Benz OM 457LA.V/3
Макс. полезный крутящий момент, Нм (кгсм)	2000 (204)
при частоте вращения коленчатого вала, об/мин	1100
Максимальная полезная мощность, кВт (л.с.)	295 (401)
при частоте вращения коленчатого вала, об/мин	1900
Рабочий объем, л	11,97
Расположение и число цилиндров	рядное, 6
Тип двигателя	дизельный с турбонаддувом, с промежуточным охлаждением наддувочного воздуха

КОРОБКА ПЕРЕДАЧ

Модель КП	ZF 16S2225 TO
Тип	механическая, 16-ступенчатая
Управление	механическое, дистанционное

ГАБАРИТНЫЕ РАЗМЕРЫ, ММ

Длина, мм	8300
Ширина, мм	2550
Высота, мм	3460

ГЛАВНАЯ ПЕРЕДАЧА

Передаточное отношение	5,262
Тип	двойная, с колесными редукторами

КАБИНА

Исполнение	без спального места
Подвеска	4-х точечная пружинная
Тип кабины	расположенная над двигателем

КОЛЕСА И ШИНЫ

Размер обода	8,5-24
Тип колес	дисковые
Тип шин	пневматические, камерные
Шины	12.00 R24

САМОСВАЛЬНАЯ ПЛАТФОРМА

Гидрооборудование	Binotto или HYVA
Исполнение	обогрев выхлопными газами, полог с механизмом скручивания, дополнительная лестница
Модель	БЦМ-290 или НЕФАЗ
Объем платформы, куб. м	16
Угол подъема платформы, град	50

СИСТЕМА ПИТАНИЯ

Вместимость бака с нейтрализующей жидкостью, л	70
Вместимость топливного бака, л	350

СЦЕПЛЕНИЕ

Привод	гидравлический с пневмоусилителем
Тип	однодисковое, диафрагменное мод. MFZ 430

ТОРМОЗА

Привод	пневматический
Размеры диаметр барабана, мм	420
Ширина тормозных накладок, мм	180

ХАРАКТЕРИСТИКИ А/М ПОЛНОЙ МАССЫ

Внешний габаритный радиус поворота, м	11
Максимальная скорость, не менее, км/ч	90
Угол преодолеваемого подъема, не менее, % (град)	30 (18)

ЭЛЕКТРООБОРУДОВАНИЕ

Аккумуляторы, В/А·ч	2x12/210
Напряжение, В	24

Чертеж

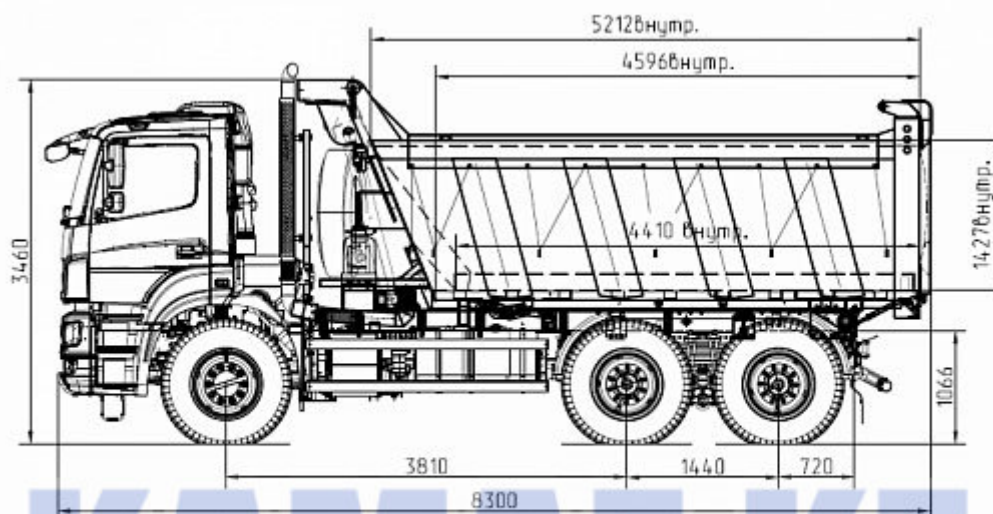

KAMAZ.KZ